

Gorkeer Rijk



AMSAC CLUBBLAD

Driemaandelijks tijdschrift
Verschijnt in maart-juni-september-december
Postkantoor – Mariakerke X



AMSAC nr. 63

Editie : december 2001

Artevelde Miniatuur Spoorweg Amateurs Club

Verantwoordelijke Uitgever : Hans Cocquyt - Vierhekkensstraat 5A - 9031 Drogen
Tel. 09/236.24.33 - Fax. 09/236.24.67

HET BESTUUR:

- Ere-voorzitters: -Dhr **DE GROOT** Johan, afdelingschef N.07 BRUSSEL
-Dhr **VINDEVOGEL** Daniël regio-manager
GENT-ZEEHAVEN
-Dhr **D'HOOLAEGE** André (09/231.93.72)
Peter Benoitlaan 253, 9050 GENTBRUGGE
- Voorzitter : -Dhr **BONTINCK** Patrick (09/228.60.27)
Destelbergenstraat 40, 9040 SINT-AMANDSBERG
- Ondervoorzitter: -Dhr **DELATHAUWER** Daniël (09/228.85.21)
Achterstraat 73-75, 9040 SINT-AMANDSBERG
- Secretaris: -Dhr **COCQUYT** Hans (09/236.24.33)
Vierhekenstraat 5A, 9031 DRONGEN
- Penningmeester: -Dhr **DE VUYST** Marc (09/236.55.39)
Peerstraat 56, 9000 GENT
- Technisch raadgever: -Dhr **MANNAERT** Luc
Tuinwijk 24, 9200 DENDERMONDE
- Redactiehoofd: -Dhr **BRIL** Gino (09/384.97.92)
Campagnestraat 8, 9820 MERELBEKE
- Commissarissen: -Dhr **DENEFF** Robert (09/282.64.43)
Latemstraat 20, 9840 DE PINTE
-Dhr **DEN HAESE** Luc (09/230.02.08)
Brusselsesteenweg 547, 9050 GENTBRUGGE

LIDMAATSCHAP:

Het lidmaatschap wordt verkregen door betaling van 1210 Bef. of 30,00 € lidgeld per kalenderjaar (een kalenderjaar loopt van 01 jan. tot 31 dec.). De minimum leeftijd om lid te worden is vastgesteld op 16 jaar.

CLUBBLAD:

Het **AMSAC** clubblad verschijnt om het kwartaal en wordt gratis uitgereikt aan de leden. Leden welke teksten wensen te publiceren, kunnen deze overmaken aan ons secretariaat. Het bestuur is echter niet verantwoordelijk voor de inhoud ervan. Deze teksten weerspiegelen ook niet noodzakelijkerwijze de visie van het bestuur. De auteur is de enige verantwoordelijke voor zijn artikel.

VERGADERINGEN:

De vergaderingen gaan door in ons lokaal, gelegen te GENT, Station Gent-Zeehaven elke maandagavond om 20.00 uur. Toegang enkel mits u in het bezit bent van Uw lidkaart, of vergezeld van een bestuurslid. De werkavonden gaan door op vrijdagavond na telefonische afspraak met de voorzitter, Patrick Bontinck of met de technische raadgever Luc Mannaert.

DIVERSE:

Alle briefwisseling aan **AMSAC** dient gestuurd te worden naar het secretariaat:
Cocquyt Hans, Vierhekenstraat 5A te 9031 Drongen.

Alle betalingen kunnen geschieden via onze bankrekening **-149-0544102-04** niets uit dit magazine mag worden verveelvuldigd en/of openbaar gemaakt worden d.m.v. druk, fotokopie, microfilm of op welke andere wijze ook, zonder voorafgaande schriftelijke toestemming van de uitgever!

INHOUDSTAFEL

INHOUDSTAFEL

1.	CLUBNIEUWS	2
1.1.	Mededeling van de voorzitter.	2
1.2.	Mededeling van de redactie.	3
1.3.	Mededeling van de penningmeester.	3
2.	CLUBNIEUWS	5
2.1.	ALGEMEEN	5
2.2.	VERSLAGEN CLUBVERGADERINGEN.	14
3.	TENTOONSTELLINGEN EN RUILBEURZEN.	17
4.	NIEUW OP DE MARKT.....	19
5.	DE TREIN IN 'T GROOT EN 'T KLEIN	24
6.	DOOR ONS GELEZEN.....	25



1. CLUBNIEUWS

1.1 Mededeling van de voorzitter.

Beste clubleden,

In onze dag dagelijkse of wekelijkse club bezigheden verloopt momenteel alles rustig en gesmeerd.

Wat mij opvalt, is sinds de gelijkstroombaan in baanvakken is ingedeeld, dat er de Maandagavond flink wat afgereden wordt.

Ik beschouw dit als een compliment voor Luc Den Haese die dit grootse werk ontwierp en realiseerde.

Voorts wil ik hier de vrouw (Matou Claudine) van onze Daniël bedanken, voor de mooie gordijnen in onze kantine, het is er gezelliger en warmer geworden.

Op de treinbaan in het K 3 B rijtuig wordt gestaag verder gewerkt, zo is de serpentain kant Oostakker reeds van sporen voorzien, en er worden proefnemingen gemaakt voor de bovenleiding heel goed te kunnen positioneren.

Bij de voorstudie van het stationsgebouw rijzen er problemen over de hoogte van het terrein, omdat de tramlijn eronderdoor loopt.

Om het jaar af te sluiten wens ik aan alle leden en hun families een prettige kerstperiode en een gelukkig en gezond nieuwjaar.

Voorzitter

Patrick Bontinck



Spaar en win

een CITROËN XSARA *Picasso*

city-trips naar Dublin, Rome, Istanbul, Barcelona
of koffiezetapparaten.



Spaaractie  *2001*

**Krediet a/d Nijverheid
Hans COCQUYT**

Vierhekkensstraat 5a
9031 DRONGEN

Tel. : 09/236.24.33 – Fax : 09/236.24.67



FORTIS

Solid partners, flexible solutions

is part of the Fortis bank

De motorwagens reden naar de kolenhaven om daar kop te maken en terug te keren richting Winterslag, een volgende fotostop. Toen alle deelnemers naar de brug over het spoor liepen om te fotograferen zorgde dit binnen de kortste keren voor een auto-file van jewelste.

En de chauffeurs maar gapen. Sommigen vreesden het ergste en dachten zelfs aan een spoorwegongeval. Gelukkig haalde niemand van hen het in zijn hoofd om de hulpdiensten te waarschuwen. Na Winterslag reden we terug, via Nieuw Dak, Heusden-Zolder en Beringen-Mijnen naar Leopoldsburg. De fotostops daar werden gehouden waar eens de kandelaar stond en in het station.

De volgende halte na Leopoldsburg was Mol. Daar moesten de fotografen duidelijk keuzes maken: ofwel een aantal parallellen van MW 44+45 en MW 41 vastleggen, ofwel de locomotieven in het station fotograferen. Het stationsgebouw is ook dringend aan een opknapbeurt toe.

De gevels zijn zo zwart als roet. Van Mol reden we naar Balen-Werkplaatsen, waar de fotostops plaats vonden in het kaal en desolaat landschap rond de zinkfabriek van Vieille-Montagne.

Volgende stops waren er te Lommel tussen de sparrenbomen en, als verrassing, in Budel (NL) aan een "keuterboerderij". In die omgeving was het heel duidelijk hoe klein en bekrompen de Nederlanders behuist zijn en dus ook waar de Belgisch-Nederlandse grens lag.

Na dit "Hollands intermezzo" ging het gezwind naar onze laatste fotostopplaats: het station van Neerpelt. De eerste foto's werden genomen aan het Saxby II –seinhuis bij het binnenrijden van Neerpelt.

De volgende werden in het station genomen. Aangezien het eenvoudiger was om iedereen te voet van het seinhuis naar het station te laten wandelen, vond ik het aangewezen om die afstand al lopend af te leggen. Zo was ik vóór de massa ter plaatse en kon ik rustig het mooi gerenoveerde station en het tweede Saxby II –seinhuis op dia vereeuwigen.

Wegens de lange wachttijd, de reguliere trein had voorrang, kon er nog een Lefte en een babbel met enkele cafégangsters van af. Zij beaamden de "goede" kwaliteit van de MW 41.

Dit was de laatste fotostop omdat de toenemende bewolking en het winteruur de duisternis al vlug deden invallen. Nochtans ben ik er later in Mol in geslaagd om, geleund tegen de 4505, met diafragma maximaal open en een sluitertijd van één seconde, nog twee 62'ers in de "koetzak" (cul-de-sac) te fotograferen.

Toen was de film op. Naar goede TSP-traditie was dit weer een rit langs ongekende plekjes, met stralend weer en in materieel dat reeds lang zijn degelijkheid heeft bewezen. Geruchten doen de ronde dat alle 44'ers en 45'ers aan Roemenië verkocht zouden zijn/worden, behalve één voor TSP.

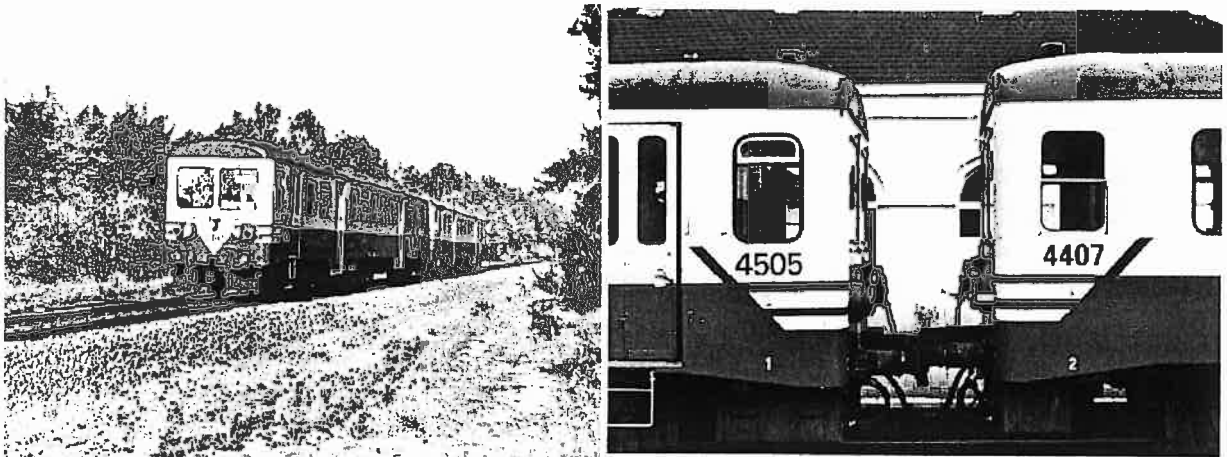

Tot een volgend ritverslag.

ERGEE

EEN FRISSE NEUS AAN ZEE !

Op 2 November laatstleden heeft onze club een uitstapje georganiseerd naar zee. Spijtig voor diegenen die het niet wisten. Het clubblad verscheen na 2 November, het was dus onnodig het te vermelden in ons clubblad. Volgende keer beter !

Het reisje voerde ons naar Oostende, waar we de tractiewerkplaats van de kusttram bezochten en naar het museum « Paul Delvaux » te St. Idesbald.

Met z'n zevenen verzamelden we dan maar aan het station te Gent Dampoort rond 8u. Wie waren deze reislustigen? In volgorde van aankomst noem ik U ze. Vroege vogel Roland Demaere stond me reeds op te wachten. Ik (Staf) als volgende kon rustig mijn fiets veilig stallen in het station. De volgende twee ruiters kwamen daarna fris en monter aandraven op de afspraak. Het waren André D'hoolaege en Yves Serlet.

Als hekkensluiters kwam Daniël Delathauwer met zijn vrouw en zoon over de meet. Eén benjamin misten we nog. Christof Roels zat reeds op de trein. Hij was in Lokeren opgestapt en « reserveerde » onze plaatsen op de trein. Nu maar wachten op het perron op de trein. Het weer beloofde veel goeds.

Om 8u22 stipt vertrok ons stalen ros, een locomotief van de reeks 13 met I11-rijtuigen. Christof presen teerde onze plaatsen. Puik werk Christof! Voorbij Aalter werd een aperitiefje genuttigd. Bij aankomst te Oostende was de zon volop actief en we besloten dan maar te voet, langs de dijk, naar de tractiewerkplaats te wandelen. Van een vlotte gids kregen we een leerzame rondleiding en kregen we de primeur te zien (op foto) van de vernieuwde neus en tussenrijtuig van de kusttram, die operatief zal zijn zo rond Pasen volgend jaar. Na deze rondleiding was het middag, dus etenstijd!

Om 13u30 vertrokken we vanuit Oostende met de tram naar St. Idesbald. De voetweg van de tramhalte naar het museum « Paul Delvaux » vonden sommige benjamin's zeer interessant vanwege standbeelden die deze weg doorkruisten, niet juist Yves?

Paul Delvaux was de schilder van spoorwegomgevingen en ook van weinig geklede vrouwen. Was het daarom dat sommigen onder ons euforisch rond sprongen bij het verlaten van het museum? Sommigen hadden ook de onweerstaanbare drang om alles te fotograferen. Werd de kunstenaar in hun persoon geëxiteerd?

De tramrit naar De Panne verliep, in tegenstelling met de terugweg van het museum, héél rustig. Aan het station van De Panne liet onze erevoorzitter André verstaan een droge mond te hebben. Hij heeft ons dan ook voorzien van het nodige vocht (lees gerstenat). Bedankt André!

Instappen, de trein naar Gent vertrekt! De deur van de stuurpost van de trein staat open! Ideaal om de opleiding als machinist aan te vangen. Het einde van de reis werd uiteindelijk nog wat turbulent.

De rest van het morgenaperitief werd in een vrij korte tijdsspanne door onze jongste kornuiten uitgelikt. Het werd een gezellige en leuke zonnige dag. Deze uitstap kostte ons 474 BEF per persoon, alles inbegrepen. Openbaar vervoer hoeft per definitie niet duur te zijn en heeft zijn gezellige kanten. Ik hoop dat een volgende keer meer makers de gezelligheid zullen maken!

Alle suggestie's in de toekomst over uitstapjes zijn zeer welkom.

Staf De Meester



Uiteraard wordt een controle-instrument ingebouwd om de gespaarde bedragen te controleren. Als de deelnemers aan de reis, wegens ziekte of om persoonlijke redenen, niet kunnen meegaan zal reeds het gespaarde bedrag (zonder intrest) terug te bekomen zijn. Indien men zich later bedenkt om als nog niet mee te gaan, heeft men op dat ogenblik een mooi bedrag bijeengespaard waar iets anders mee gedaan kan worden.

Bij interesse bovenvermeld project kan ik een korte video laten zien over een reeds eerder gemaakte reis in deze streek. Deze oproep is maar een suggestie en moet bij voldoende interesse nog volledig worden uitgewerkt, samen met de geïnteresseerden!

Geïnteresseerd of andere suggestie's? Laat het vlug weten met bijgevoegd strookje in uw clubblad want, de klok tikt zachtjes verder.

Staf De Meester

TUSSENKASTEN NIEUWE GENERATIE

In navolging van het reisverslag van Staf De Meester volgt een repliek van de nieuwe tussenkasten van de kusttram. Op 27 juni 2001 werd een voorstelling gedaan van de nieuwe tussenkasten. Om te voldoen aan de stijgende reizigersaantallen besloot de Lijn om de 32 resterende kusttrams ook uit te rusten met lagevloer tussenkasten.

Na een Europese prijsvraag ontving Bombardier Transportation op 22 december 2000 een bestelling voor de 10 eerste lagevloertussenkasten; de opdracht voor het volgende lot van 11 kasten werd op 30 maart 2001 ingeschreven en de bestelling voor het laatste lot van nog eens 11 stuks wordt voorzien in het eerste kwartaal van volgend jaar.

De middenbakken worden gebouwd in Bombardier Transportations Brugge waar eveneens de inbouw zal gebeuren in de bestaande Kusttramrijtuigen. Terzelfdetijd met de inbouw van de tussenkast zal de stuurpost van de bestaande trams uitgerust worden met een airconditioninginstallatie.

Voor de zomer van 2002 zullen de eerste 10 tussenkasten geleverd en in dienst gesteld zijn, terwijl De Lijn alle kasten in exploitatie zal kunnen nemen voor Juli 2003; de capaciteit per tram zal hierbij toegenomen zijn met 30%.

Ten opzichte van de 16 bestaande Bombardier Transportation tussenkasten, zijn bij deze "Tussenkast Nieuwe Generatie" een aantal verbeteringen aangebracht die mogelijk werden gemaakt dankzij de moderne technologische evolutie: zo is het lagevloergedeelte nu 4,8 m lang (vroeger 3 m), is het aantal zitplaatsen uitgebreid naar 26 (vroeger 14) en de totale capaciteit is nu 88 plaatsen (vroeger 70).

Verder is de buitenbeplating nu in polyester, is er een opklapbare oprijplaat voorzien voor rolstoelen en een rolstoelplaats met mogelijkheid tot verankering, worden twee bijkomende halte aan duiders aangebracht boven de doorgangen en zijn tochtschermen voorzien ter hoogte van de instapdeur.

Deze gegevens werden ter beschikking gesteld door De Lijn.

Hieronder vindt U een computerfoto, zijaanzicht, zoals die is gemaakt door Bombardier Transportation.

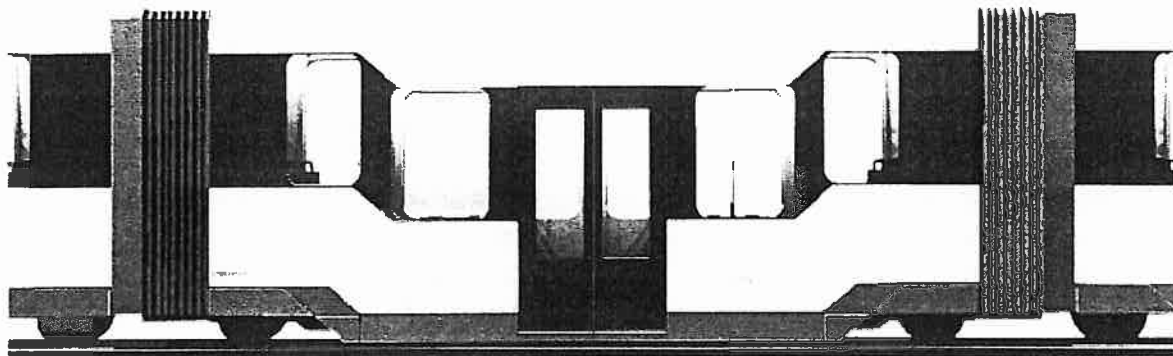

Hieronder vindt U twee computerfoto's, binnenaanzicht, zoals die is gemaakt door Bombardier Transportation.



Belgisch Seinhuis Kibri.

Anderhalf jaar geleden bracht Kibri een Belgisch seinhuis op de markt. Een model dat er best wezen mag. Het model werd verwezenlijkt op basis van het seinhuis te Quenast. Dit type seinhuis kon men in gans België aantreffen. Jaren geleden waren in Virton nog 2 prachtexemplaren te bewonderen.

Het houten seinhuis van Oudenaarde was bij de spoorwegamateurs zeer goed bekend en werd tijdens de laatste jaren altijd wel door een of andere liefhebber bezocht. Het personeel was het dan ook gewoon geworden dat het zo nu en dan bezoek kreeg van spoorweg geïntereseerden. Dit seinhuis was wel 1,5 maal groter dan van Quenast.

Vermoedelijk het laatste voorbeeld van dit type seinhuis vinden we terug te Leuze op de lijn 94 Halle-Ath-Leuze Tournai.

Blok 30 had de bediening van de overweg, de wissel en de seinen van het station kant Ath (L 94) en de enkelspoorlijn naar Frasnés en Ronse (L 86).

Alles samen 40 bedieningshandels + de lier van de overweg. Zie het schematisch seininrichtingsplan van de actiezone. Bij nader toezien valt nog steeds de fijne afwerking van het hout- en ijzerwerk op. Ook dit seinhuis is 1,5 maal groter dan dat van Quenast. Op een andere foto zien we blok 6, het seinhuis te Wondelgem (L 58).

Dit seinhuis bevond zich naast de overweg kant Kapiteinstraat en bediende naast de overweg eveneens alle wissels en seinen kant Eeklo en Zelzate (L 58 en 55). Rekening houdende met de raamindeling lijkt deze blokposten eveneens 1,5 maal groter te zijn dan post te Quenast. In Modelspoor Magazine nr 7 (september 2000) werd het seinhuis van Quenast besproken. Er worden tevens tips gegeven voor verbouwingen naar het groot voorbeeld. In Modelspoor Magazine nr 10 (maart 2001) kwam het seinhuis van Oudenaarde aan de beurt. Naast een aantal zeer interessante foto's werd tevens de verbouwingen naar een reëel schaalmodel (1,5 maal Quenast) uit de doeken gedaan. In de handel is reeds een set in messing verkrijgbaar ter vervanging van het raamwerk en de balkonreling. Het Kibri-seinhuis oogt zeer mooi en is zeer gemakkelijk te monteren. Het gebouw zelf kan zelfs zonder lijm in elkaar gezet worden, het klikt gewoon in elkaar. De details zoals balkonen daksteunen, regenafvoerpijpen moeten dan wel gelijmd worden. De gekozen kleuren, bruin en lichtgeel voor het houtwerk en groen voor de raamkozijnen, grijs voor het ijzerwerk en het dak, geven het geheel een zeer realistisch uitzicht. De grootte van het model zal voor de meeste modelspoorbanen wel volstaan. Bij grotere emplacementen verzorgt een tweede (eventueel groter) seinhuis aan de andere kant van het station de bewegingen.

In het boek "Promenade Ferroviaire au Pays d'Ath" vinden we voorbeelden van dergelijke dubbele seinhuizen langs L 94 te Ath en te Leuze (blok 31). De eventuele perfectionisten kunnen de verschillende onderdelen uit elkaar nemen en deze schilderen naar het voorbeeld van het seinhuis te Oudenaarde.

Proficiat Kibri

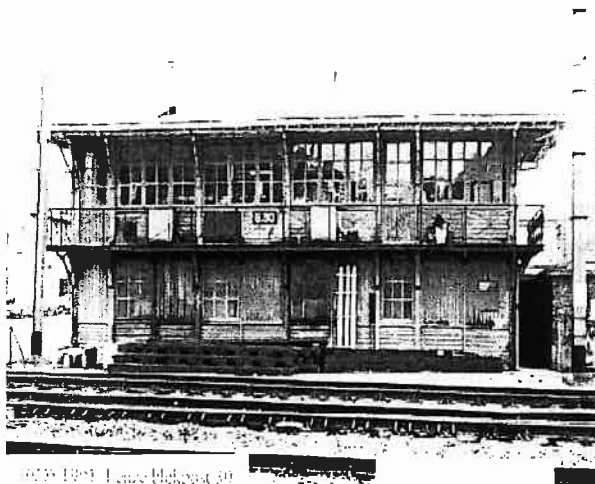

1979 1991 Leuze blokpost 30

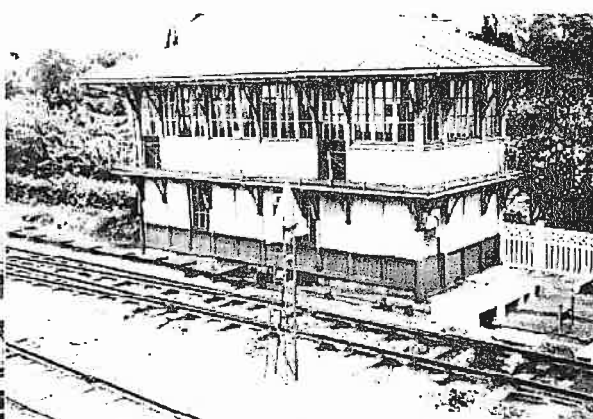

Wondelgem blokpost 6 (thans ontbiedend)
Foto: Daek Bami (ex-c. aangever Wondelgem)
Verzameling: Van Audekerke

Schematische voorstelling Station Leuze

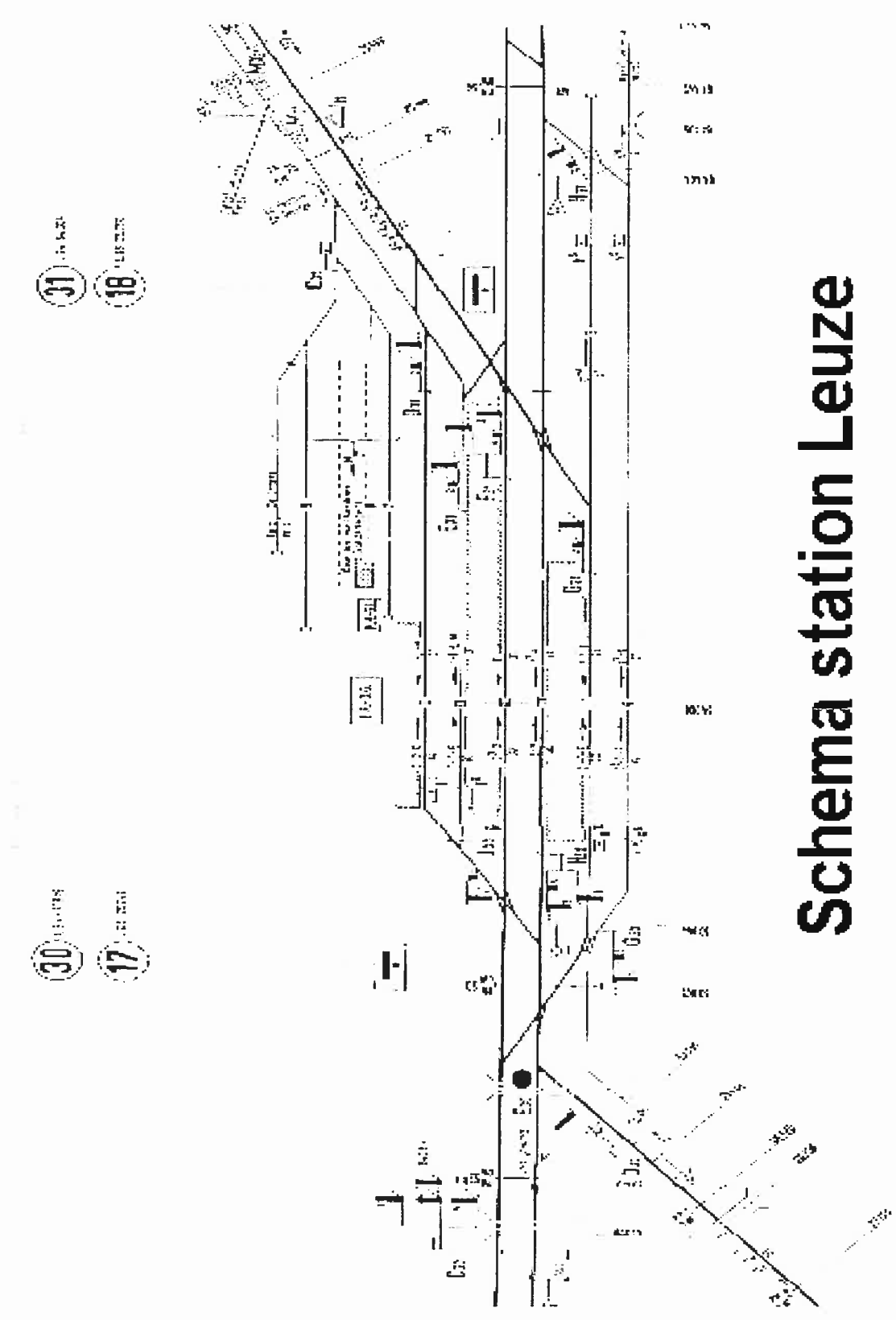

31 14.12.2001
18 14.12.2001

30 14.12.2001
17 14.12.2001

Schema station Leuze

Brief vrij vertaald naar het Nederlands (beknopt).

Geachte bestuursleden van AMSAC. Als treinfanaat en spoorliefhebber wens ik met dit schrijven mijn vraag tot jullie te richten. Omdat ik meer wil weten over de Belgische spoorwegen, in het bijzonder publicaties en tijdschriften, vraag ik adressen van deze uitgevers. Briefwisseling over deze boven vermelde zaken zijn welkom.

Met beleefde groeten van.

Antonio Isidoro Ferreira
Rua Paulo Quintella, 252-6-°Dto
P 3030 Coimbra Portugal



UITNODIGING

ALGEMENE

STATUTAIRE VERGADERING

MAANDAG 7 JANUARI 2002

3. TENTOONSTELLINGEN EN RUILBEURZEN.

- 16.12.01 Mechelen speelgoedmuseum Nekkerpoel 21, van 10 tot 14 uur.
- 22.12.01 – 23.12.01 Antwerpen openbare veilingen voor Vercauteren.
- 07.01.02 AMSAC Algemene Statutaire leden Vergadering met be-
Stuursverkiezing.
- 25.01.02 Receptie voor Stationspersoneel en vrienden om 16.00 uur.
- 27.01.02 Hoeselt treinbeurs in het Cultureel Centrum van 9 tot 13 uur.
- 02.02.02 – 03.02.02 Pont-a-marcq (F59) festrail in de sportzaal, rue de la Gare,
Zaterdag van 12 tot 19 uur, Zondag van 10 tot 18 uur.
- 16.02.02 – 17.02.02 Mecc maastricht expo op 10.000m², Internationaal Model
Railway Event 2002.
- 24.02.02 Antwerpen beurs in het Fort van Merksem van 9 tot 13 uur.
- 23.03.02 – 24.03.02 Cambrai (F59) beurs ingericht door de vereniging Train
Miniature du Cambrasis op 4.500m², Palais des Grottes
van 9 tot 17 uur.
- 24.03.02 AMSAC TREINEXPO IN MODEL MET RUILBEURS VAN
9 TOT 16 UUR
- 24.03.02 Hoeselt beurs in het Cultureel Centrum van 9 tot 13 uur.
- 13.04.02 – 01.05.02 Paris (F75) Mondial de la Maquette, porte de Versailles.
- 14.04.02 Sart-Saint-Laurent beurs van oud speelgoed van 9 tot 12.30 uur.
- 01.05.02 Paris (F75) laatste dag van Mondial de la Maquette.
- 26.05.02 Antwerpen beurs in het Fort van Merksem van 9 tot 13 uur.
- 22.06.02 – 23.06.02 Arlon expo-beurs in de polyvalente hall ingericht door de
vereniging Train Modèle Sud (TMS) van 10 tot 18 uur.
- 08.09.02 – 14.09.02 Lyon (F) Congrès du Morop, tentoonstelling quartier
Part-Dieu les 7 et 8.
- 14.09.02 – 15.09.02 Bletchley (GB) tentoonstelling van 35 jaar "N Gauge Society".
- 22.09.02 Antwerpen beurs in het Fort van Merksem van 9 tot 13 uur.

treinmodelbouw

e-mail: go-rail@planetinternet.be

tel. er. fax 09/287.68.41



OPEN:
wo-do-vrijdag
14-20u.
zat. 9-18u.

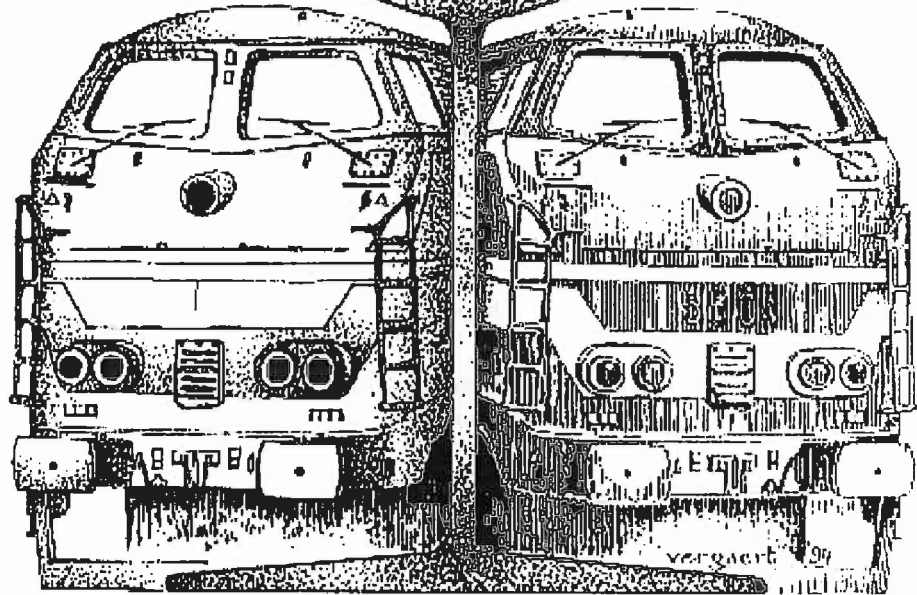

Henri De Sagherstraat 16 B-9031 Drongen

Bijkomende openingsuren Eindejaarsfeesten:

Elke zondagvoormiddag in december 2001 open van 9.30 - 12.30 uur
Maandag 24 en 31 december open van 10 tot 16 uur

Nieuw binnengekomen Belgische modellen:

Märklin dubbeltractie N.M.B.S. dieselloes n° 203018 & 202007
(5-sterren aandrijving - geluid)
en andere nieuwigheden.

Ook LSModels, Lina, Fleischmann, Piko, Roco, Trix en Rivarossi
hebben hun Belgische modellen uitgeleverd.

Wij wensen al onze klanten prettige eindejaarsfeesten

GO-RAIL

4. NIEUW OP DE MARKT

Een tijdje terug is er een video uitgebracht Vid Fhp Trt 21/ Ticket to Ride een video over B-cargo de goederen verhandelaar van de NMBS. Een tweede video is Vid RA 59.002/ Donderwolven boven de Athus-Meuse-lijn. En ten laatste een video van rail aperitief over Diesel rangeer-locomotieven.



Donderwolven boven de Athus-Meuse-lijn



Productie: Dave Habraken

DIESEL RANGEER- LOCOMOTIEVEN



ANTWERPEN



PRODUCTIE LUCIEN CLAEYS

Verder is het NMBS station van Kibri te verkrijgen zoals hier onder afgebeeld.



Een ander nieuwigheid is de Interfrigor wagon uitgebracht door Jocardis/ Brawa.



Nog een model van Jocardis nu in samenwerking met Fleischmann een containerwagon type Sgns met Interfrigo container.

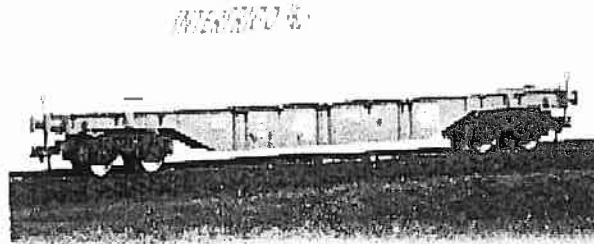

Nog een nieuwkomer is de samenwerking van met Klein-modelbahn een NMBS containerwagon type Sgns tijdperk V, beladen met een 50 voet container van de firma ECS.

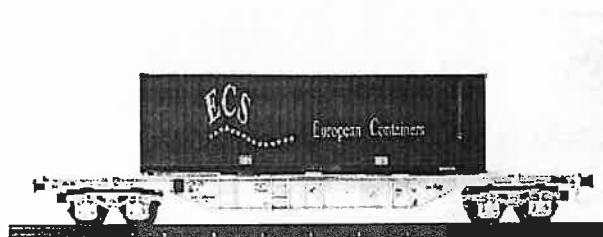

Andere nieuwigheden vind U hieronder namelijk een 1^{ste} klas en een 2^{de} klas rijtuig I10 (niet afgebeeld) in oranje C1 schildering niet geklimatiseerd, nog een bijhorend rijtuig is een 2^{de} klas rijtuig I10 in eveneens oranje C1 schildering maar ditmaal in geklimatiseerde uitvoering. De rijtuigen zijn uitgebracht door LS Models.

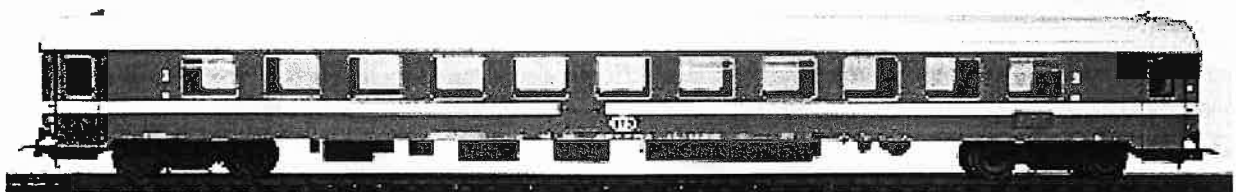
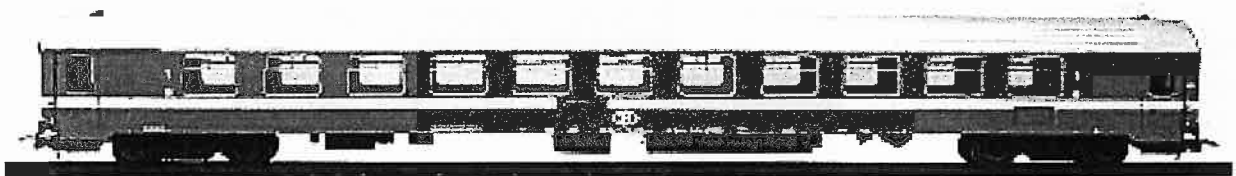

Eveneens van LS Models zijn de I10 rijtuigen in Memling schildering waarvan 1 rijtuig in Bar-Bistro uitvoering. Verder is er nog een I10 rijtuig in zogenaamde new look uitvoering.

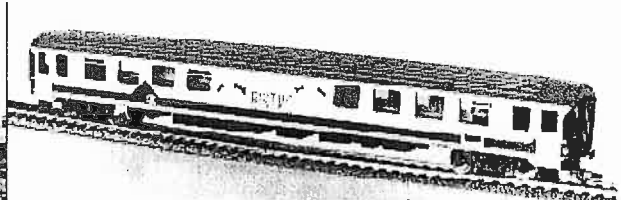
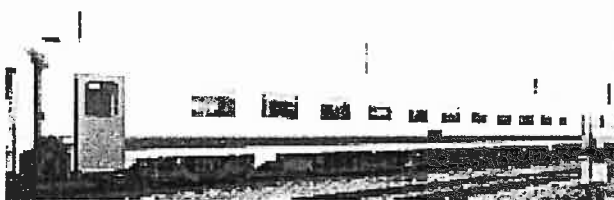
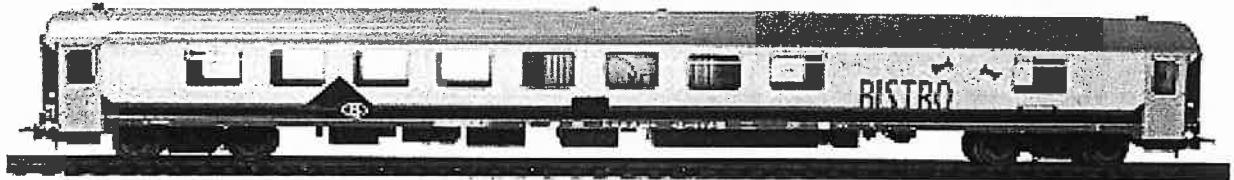

Jocadis is op de proppen gekomen met de al lang aangekondigde I4 en I5 rijtuigen.



JOC/LS 42301: set van twee I5 Railtour met groene decoratie

JOC/LS 42500: I4 B groen tijdperk IV

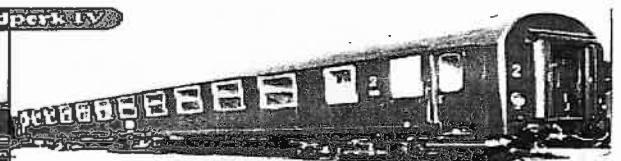

JOC/LS 42303: I4 AB groen tijdperk IV

JOC/LS 42302: I4 A groen tijdperk IV



LS Models heeft de nieuwe Resto rijtuig van de NMBS uitgebracht in HO uitvoering, het betreft één rijtuig I10 in Blauw/Beige kleur, met " B " logo. Nog twee I10 Resto rijtuigen Blauw/Beige kleur met gestyleerd logo elk met een ander nummer. Verder zijn de Ex-franse rijtuigen in NMBS uitvoering, in Bordeau schildering verkrijgbaar in set van 3 rijtuigen, hier zijn geen afbeeldingen beschikbaar.



De firma KDM uit Dendermonde bracht in beperkte oplage een model op de markt gebaseerd op een I 6 rijtuig van de NMBS, het gaat om een I 6 1^{ste} klas rijtuig van Roco dat is aangepast om fietsen mee te nemen met inbegrip van een fiets en de bijhorende sticker die moet aangeven waar het fietscompartiment zich bevind, waarlijk een pareltje voor op de miniatuurbaan. Eveneens kan je er een setje getinte ruiten voor de M4 rijtuigen bekomen voor Oskar-rijtuigen.



treinexpo in model



24 Maart 02

NMBS-Goederenstation Veenakkerstraat te 9000 Gent

Modellenmarkt & ruilbeurs van 9u tot en met 13u te bezichtigen tot en met 16u

Gent - Zeehaven

**Modeltreinen in werking en dit in echte
ex - NMBS rijtuigen uit de jaren '30 en '50**

Info tel: 09/ 228.85.21 & 0474/ 53.75.62

Modelbouw 't is een hobby

inkom 2 €

5. TREINEN IN 'T GROOT EN 'T KLEIN

Reeds verschenen in het clubblad

REEKS / TYPE	AMSAC NR	MAAND - JAAR
DIESEL		
V 36 - 231	42	September 1996
52 - 53 - 54	50	September 1998
55	36	Maart 1995
60	39	December 1995
73	52	Maart 1999
80	44	December 1996

ELEKTRISCH		
16	62	September 2001
18	41	Juni 1996
20	37	Juni 1995
22	57	Juni 2000
23	47	December 1997
27	54	September 1999
29	43	December 1996
AM 600/700	46	September 1997
AM 800	49	Juni 1998
THALYS	58	September 2000

STOOM		
S 3/6	48	Maart 1998
25	38	September 1995
25021	51	December 1998
34	42	September 1996
64	59	December 2000
81	53	Juni 1999
93	55	December 1999
95-96	45	Juni 1997
98	61	Juni 2001
99	42	September 1996

ALLERLEI		
HULPKRAAN	60	Maart 2001

6. DOOR ONS GELEZEN

70.000 bezoekers ontdekken Antwerpen-Centraal ondergronds.

De NMBS organiseerde dit weekend in het station Antwerpen-Centraal het slot-evenement voor haar 75-jarig bestaan. *Ontdek Antwerpen-Centraal ondergronds* klokte Zaterdag af op 30.000 bezoekers. Zondag was de belangstelling nog groter, met naar schatting 40.000 belangstellenden. Het ontdekkingsweekend in Antwerpen vormt met in totaal 70.000 bezoekers het orgelpunt van de evenementen georganiseerd naar aanleiding van het 75-jarig bestaan van de NMBS.

Burgemeester Detiège gaf Zaterdag het startsein voor de officiële opening van het ontdekkingsweekend door het inbeuken van een –weliswaar uit karton bestaande- muur. Op Vrijdag had het Antwerpse NMBS-personeel al in avant-première kunnen kennismaken met de tunnel.

Zaterdag- en Zondagochtend meldden zich reeds vanaf negen uur meerdere honderden gegadigden om de tunnel onder de Antwerpse spookathedraal te verkennen. De eenmalige kans om op 20 meter diepte te wandelen, lokte vanaf 10.00 uur tot 3500 bezoekers per uur. Het bezoek aan de tunnel verliep ondanks een wachttijd die soms tot een uur bedroeg in een kalme sfeer. Mede door een vlotte samenwerking met de politiediensten bleef de mensenstroom in alle veiligheid rond het Centraal station circuleren.

Veiligheid was voor de spoorwegen ook in andere opzichten prioritair. Zo werden de toegangstrappen tot de tunnel speciaal voor dit evenement gebouwd door een ervaren festivalfirma. Een pretparkstelsel kanaliseerde de rijen wachtenden voor de ingang van de tunnel.

Hoogtepunt van het weekend was ongetwijfeld de afdaling in de tunnel. Daar konden zowel de imposante werken als de video-installatie van kunstenaar Anne-mie Van Kerckhoven op heel wat bewonderende blikken rekenen. Het tunnelbezoek kreeg 's avonds een bijzondere sfeer door een lichtspektakel geprojecteerd op de monumentale gevel van het station aan het Astridplein.

Bezoekers konden nog heel wat meer ontdekken. Veel bekijks had ook een nieuwe maquette van het Centraal station zoals het er na de werken zal uitzien. Ze toont het heraangelegde Astridplein en de nieuwe tweede stationstoegang. Een documentaire film over de aanleg van de noord-zuidverbinding maakte duizenden bezoekers wegwijs in de werf van de noord-zuidverbinding.

Zondag kregen bezoekers tot na 18.00 uur de kans om hun bezoek aan de tunnel af te werken. Ondanks de massale belangstelling wordt het ontdekkingsweekend immers niet verlengd door de NMBS. Maandag gaan de werken onverbidlijk verder. Volgende afspraak in elk geval in 2006.

Wie nog meer wil leren over verleden en toekomst van de Belgische spoorwegen, verwijzen we naar Brussel. Daar loopt in de Dexia Galerie Passage 44 nog tot 27 januari 2002 de tentoonstelling Spoor 44 – 75 jaar op het spoor van de toekomst.

Moderniseringswerken voor Brussel-Centraal.

Het station Brussel-Centraal is het belangrijkste station van het land, het ontvangt dagelijks meer dan 140.000 reizigers. Het werd gebouwd naar de plannen van Horta en in 1952 in dienst genomen. Vandaag wordt het station gemoderniseerd om de reizigers een zo goed mogelijk onthaal te kunnen bieden. Deze werken zullen een betere reizigersverloop, een goede signalisatie, een betere informatiestroom, verhoogde veiligheid en een vereenvoudigd evacuatieplan in het station mogelijk maken. Daarenboven wordt de waaier aan activiteiten in het station – en in het bijzonder de commerciële – nog uitgebreid.

Brussel-Centraal is een deel van het gezicht van het Brusselse stadscentrum. De werken moeten het gebouw integreren in een beter project om het wegennet rond het station opnieuw aan te leggen, met name om de verbinding tussen de bovenstad en de benedenstad te verbeteren. Deze werken worden gerealiseerd in samenwerking met de stad Brussel en de verschillende betrokken instanties. De modernisering van het gebouw wordt eveneens van nabij gevolgd door de Koninklijke Commissie voor Monumenten en Landschappen van het Brussels Gewest. De lokettenzaal, de gevels en de structuur van het station zijn immers beschermd sinds 1995.

Werken in verschillende fasen.

De werken aan de buitenzijde, die momenteel al aan de gang zijn, bestaan in het restaureren van de gevels. Die moet eind dit jaar klaar zijn. Om de reizigers zo weinig mogelijk te hinderen, worden de werken in het station in opeenvolgende fasen uitgevoerd.

In de eerste fase, waarmee al werd begonnen, moet de lokettenzaal gerestaureerd en opnieuw aangelegd worden. Deze ruimte zal volledig gemoderniseerd worden om uiteindelijk plaats te bieden aan zeven 'gesloten' loketten voor het binnenlands reizigersverkeer. Om de huidige loketten te kunnen moderniseren, worden in de vroegere bagageruimte vijf voorlopig loketten geopend.

Wanneer volgende lente de werken aan de lokettenzaal klaar zijn, zal in de oude bagageruimte een 'Travel Center' komen. Daar komen de vijf 'open' loketten voor internationaal reizigersverkeer, voor NMBS-en toeristische informatie. Tegelijk met deze werken zal het niveau 'lokettenzaal' helemaal gekuist worden, samen met het glaswerk. Dat zal zodanig gereinigd worden dat de lichtintensiteit wordt versterkt. Er komt eveneens een nieuwe signalisatie en verbeterd omroepsysteem. Tegen de herfst van 2002 moet deze fase van de werken erop zitten.

De tweede fase, die momenteel wordt bestudeerd, betreft de tussenverdieping en de perrons. Er moet een nieuwe verbinding gemaakt worden tussen de uitgangen Madeleine en Kunstberg. Daarom moet de gang die momenteel uitkomt bij Madeleine, opnieuw worden aangelegd, zodat er naast deze uitgang ook een uitgang komt op de Keizerinlaan (bij het Congrespaleis). Ter hoogte van deze nieuwe ingangen worden ook roltrappen en liften naar de perrons gepland.

De perrons worden ook gemoderniseerd (de zuilen worden architecturaal gemoderniseerd, nieuwe verlichting, de laterale muren worden opnieuw verfreesd, nieuwe veiligheidsbanden op de vloeren, ...).

De toegang 'Putterie' (kant Brussel-Noord) wordt eveneens aangelegd met een nieuwe rechtstreekse toegang tot de lokettenzaal. Ook de tussenverdieping krijgt een opknapbeurt met het oog op een betere zichtbaarheid en een beter reizigersverloop.

Tenslotte wordt een definitieve signalisatie aangelegd, dat kan al in het tweede semester van 2002. Ongeveer drie jaar later moeten deze werken klaar zijn. De totale kostprijs van de werken zal ongeveer 30.000.000 Euro bedragen.



UITNODIGING
RECEPTIE IN DE WAGONS
VRIJDAG 25 JANUARI 2002
VAN 16.00 U. TOT 20.00 U
VOOR HET STATIONSPERSONEEL
LEDEN, VRIENDEN EN KENNISSEN

